

REV	ECN NO	DESCRIPTION	DATE	APPD
A		初版发行	2019.04.23	

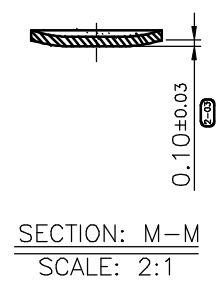

- 材质:
 - 1.1 铁壳材质: SUS301-H;
 - 1.2 推杆材质: SUS301-1/2H;
 - 1.3 CAM材质: SUS301-1/2H;
 - 1.4 铆钉材质: SUS303CU;
 - 1.5 端子材质: C5210-H;
 - 1.6 塑胶材质: LCP;
- 电镀:

SW接触区镀金4u" MIN, 焊接区域镀金1u"~3u"; 镍打底50u" MIN.
- 标有 ▼ 的尺寸为重要管控尺寸; 标有 ▽ 的尺寸为关键管控尺寸.
- 标有 ** 的尺寸为FAI需测量之尺寸;
- 所有与卡托配合的尺寸用通规检验应能通过;
- 环保要求: 来料、生产及包装运输过程必须满足FAF JH-GP-213《环境管理物质限用作业程序》要求.
- 其它自动机全检项目: 导通耐压测试(500V/0.5mA/0.2s)自动机全检;
- 料号说明: 1.097A0-000-*R0

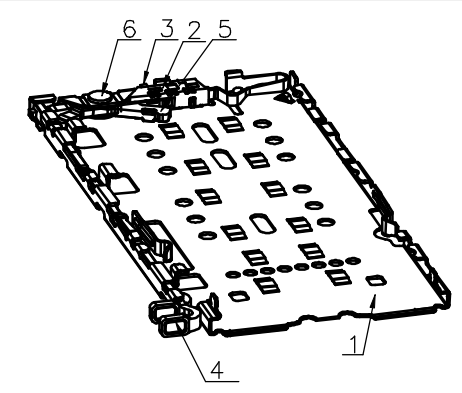
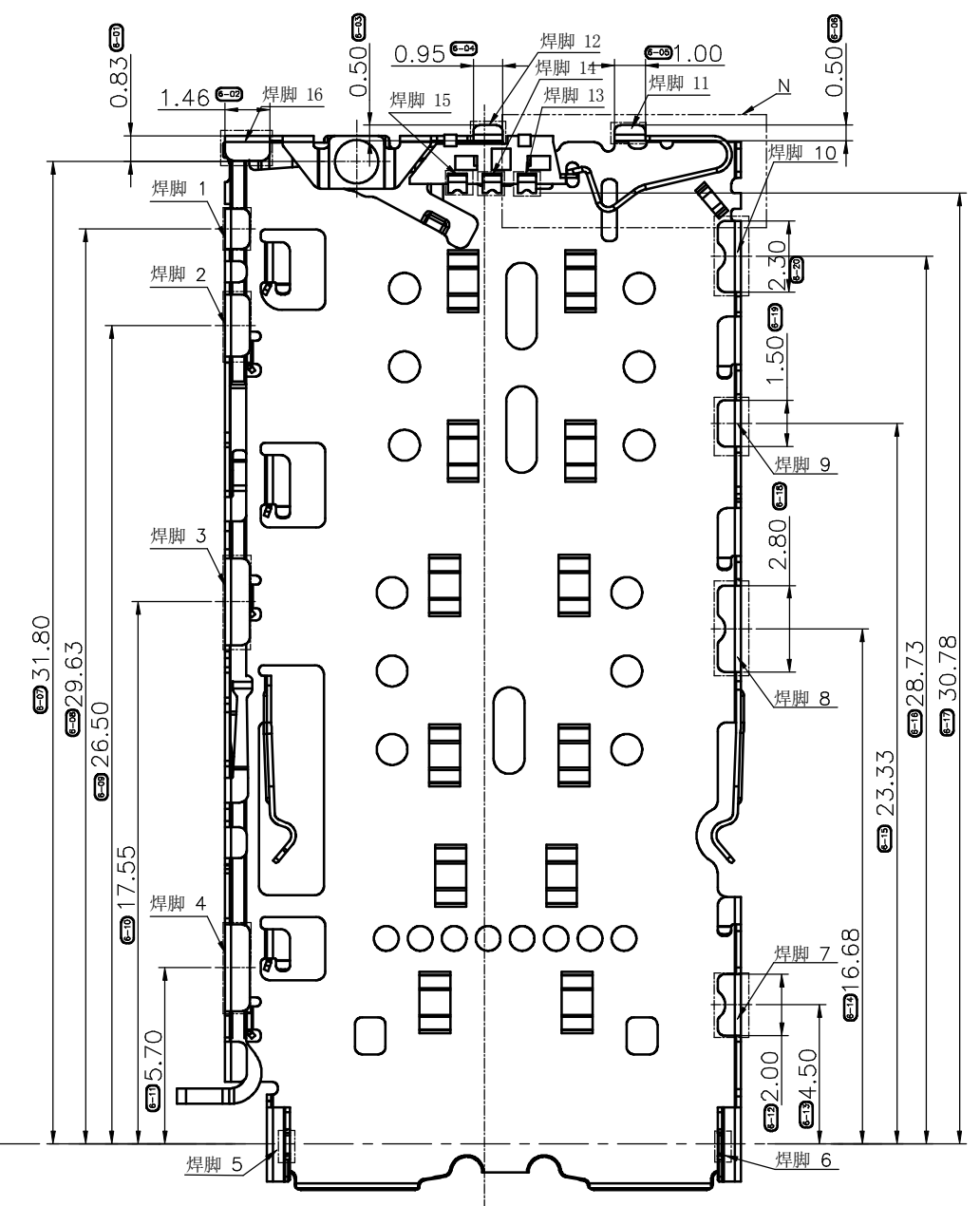
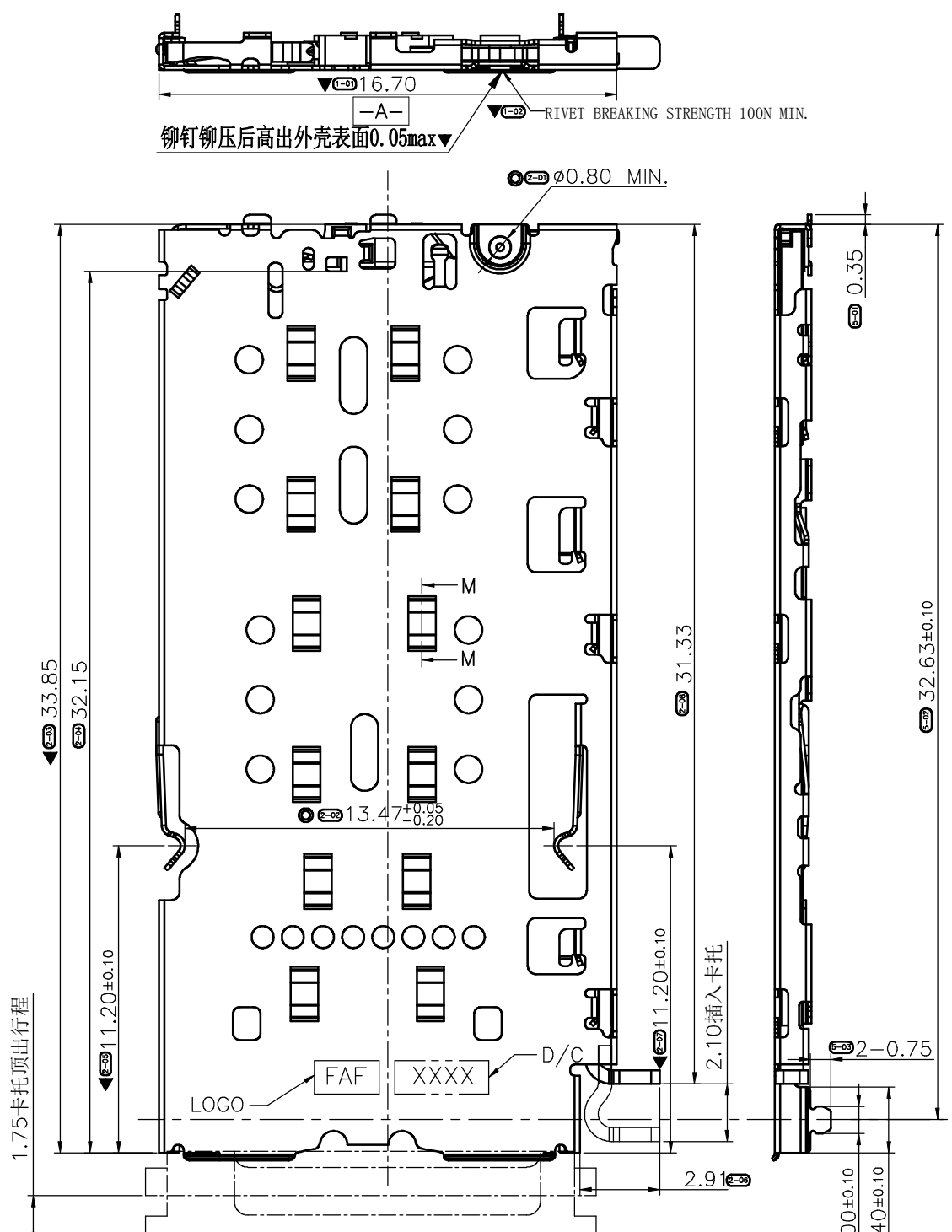
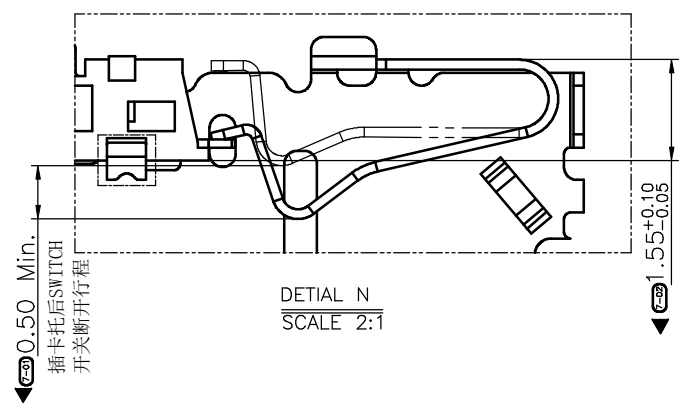
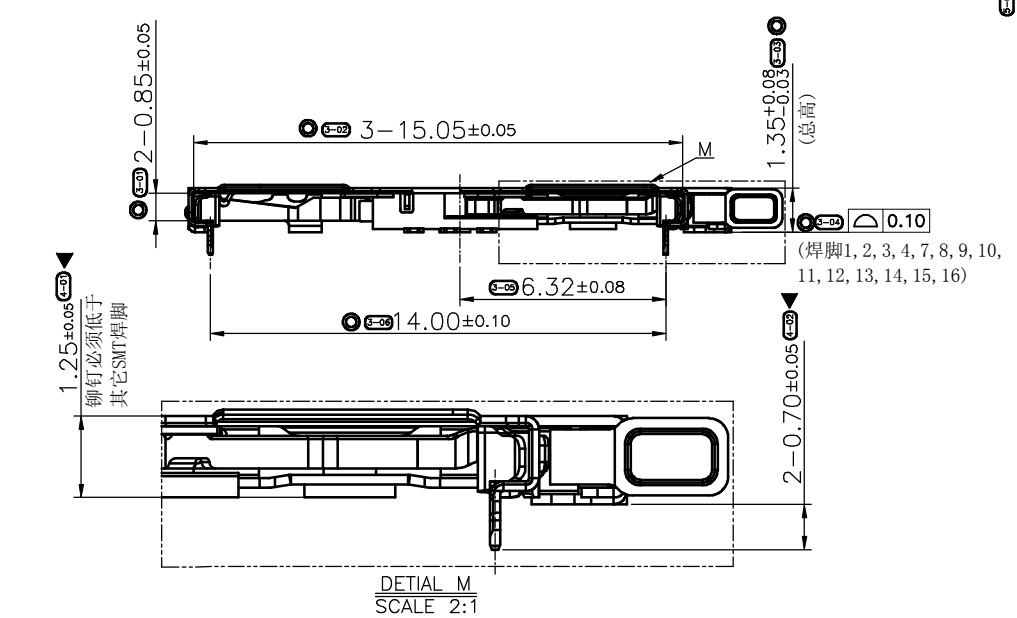

品质管控等级及要求		
符号	等级	产品管控要求
▼	重点要求	巡检, 定义检验频率
▽	特殊特性要求	Cpk>1.33
●	全检要求	自动机全检

序号	品名	料号	数量(PCS)	材料	备注
6	铆钉(Nut)	1.088P0-000-0B0	1	SUS303CU	素材
5	CAM	1.097S2-000-0B6	1	SUS 301-1/2H	冲压后需清洗
4	推杆	1.097S1-000-0B6	1	SUS 301-1/2H	冲压后需清洗
3	SW端子	1.097T0-000-*R2	1	C5210-H	镍底:50u" MIN; 焊接区:1u"~3u"Au; 接触区:4u" MIN Au;
2	SW塑件	1.097M0-000-*Y1	1	LCP	Black
1	铁壳	1.097S0-000-*R6	1	SUS 301-H	镍底:25u" MIN; 焊接区:1u"~3u"Au; 接触区:1u"~3u"Au;

EXTEND USE		UNIT mm	TITLE		
NEW 3 IN 1 CARD HOLDER			1.097A0 CONN Customer Drawing		
GENERAL TOLERANCE ①		MATERIAL	APPD	DWG NO C-1.097A0	
DIMENSION		QTY	CHD	P/N: 1.097A0-000-1R0	
ANGLES		FINISHED	DRN	SHEET	SCALE
.0 ±0.30	±3'		李凤相	1/1	1:1
.0 ±0.20	±2'		2019.04.23		
.00 ±0.15	±1'				
.000 ±0.10					

REV	ECN_NO	DESCRIPTION	DATE	APPD

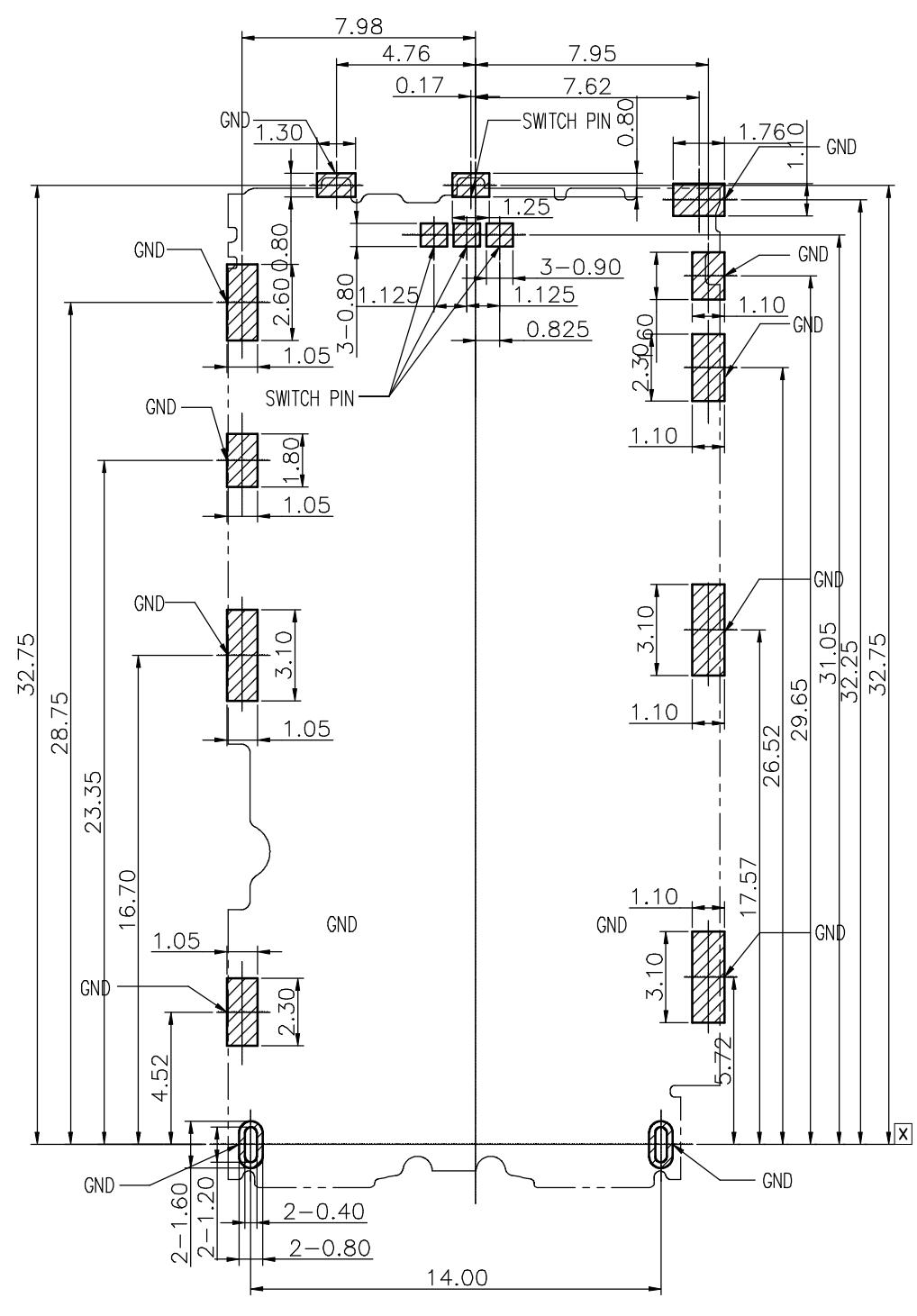

RECOMMENDED PCB LAYOUT
TOLERANCES ±0.05

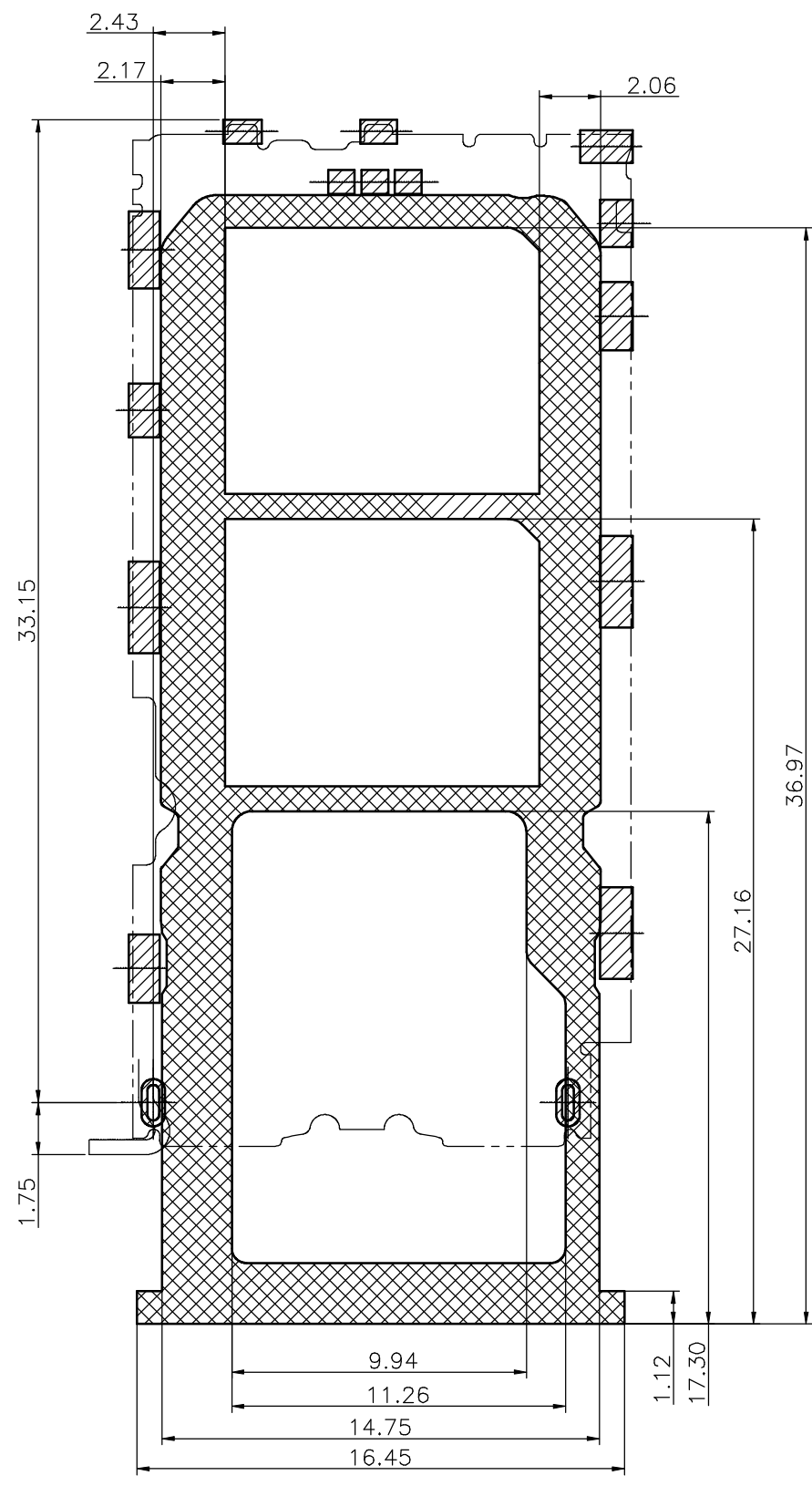

EXTEND USE			TITLE		
NEW 3 IN 1 CARD HOLDER			1.097A0 CONN Customer Drawing		
GENERAL TOLERANCE ①		UNIT	APPD		DWG NO
DIMENSION		MATERIAL	CHD		P/N:
ANGLES		QTY	DRN		1.097A0-000-1R0
.0 ±0.30	.0 ±2°	FINISHED	DRN 李凤相 2019.04.29		SHEET
.00 ±0.10	.00 ±1°		2/2		SCALE
.000 ±0.05			1:1		REV
			A		

A3

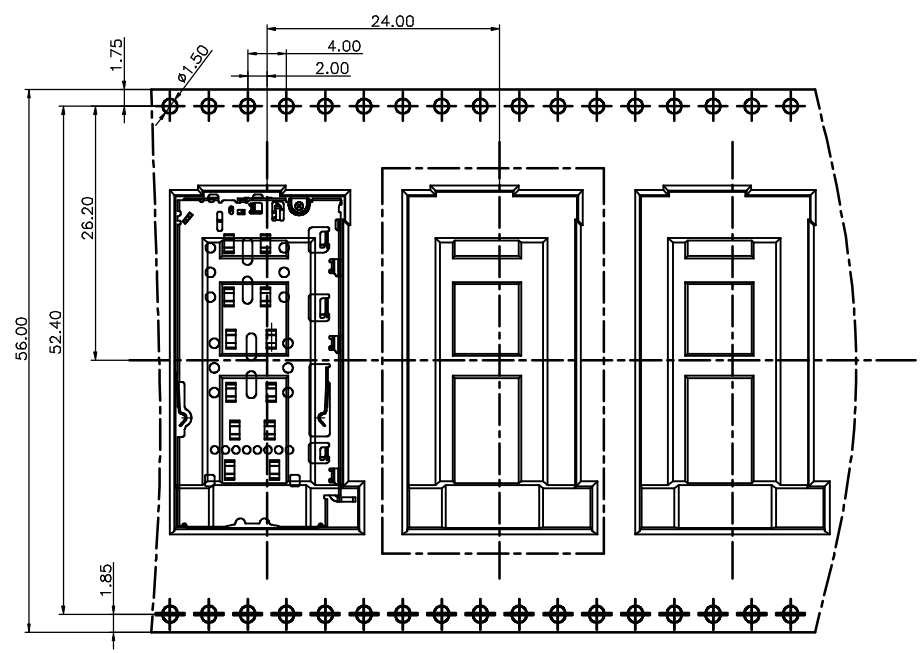

REV	ECN NO	DESCRIPTION	DATE	APPD
A	ECN1907067	正式版发行	2019.08.12	
B	ECN1909007	修改出海外描述	2019.09.02	

- 包装方式:
 - 使用半自动包装机, 先将载带送入导轨中, 再用盖带贴合在上面其中初始16个槽不放置产品, 然后将产品如图示依次放入槽中, 每槽放置1PCS产品, 每卷共装1000PCS产品, 最后需留5个槽不放置产品;
 - 用胶带将载带粘在一起, 外围再用PE带缠绕一圈固, 并用3PCS美胶将卷盘的两边粘上固, 再贴上标签, 标签内容要清晰完整;
 - 将装好产品的卷盘以标签朝上的方式共装入一个防潮袋中, 再放置2PCS干燥剂, 并尽可能抽出袋内空气, 最后用透明胶带将防潮袋封好, 不可漏气;
 - 如图所示在外箱底部先放入1PCS纸板和1PCS气泡布, 将XPCS(见表格)已装好产品的卷盘以标签朝上的方式平放入外箱中, 然后在外箱的四角放入折叠板, 最后再在卷盘上放置1PCS气泡布和1PCS纸板;
 - 外箱用胶带成工字形封箱, 贴上外箱标签, 清晰完整地填写相关内容;
 - 一栈板最多放置5层外箱, 每层放9箱(3X3), 在堆叠好外箱的八个棱角用边条保护, 再缠绕保鲜膜10层。
- 注意事项:
 - 防止漏装, 防止异物装入, 禁止碰歪产品锡脚;
 - 盖带与载带剥离力: $30 \sim 130 \text{gf}$, 剥离角度 $165^\circ \sim 180^\circ$, 剥离速度 300mm/min ;
 - 来料、生产及包装运输过程必须满足FAF JH-GP-213《环境管理物质限用作业程序》要求

名称	FAMFULL P/N	SPEC.	Q'TY
产品	1.097A0-000-1R0	NEW 3 IN 1 CARD HOLDER	5000 PCS
载带	1.097U1-000-0RE	PS, 雾透抗静电, T=0.40mm	24.768M X 5
盖带	U.001VW-007-02A	HIPE, 高透明色, W=49.5mm(自粘)	26M X 5
卷盘	U.003RD-015-012	外径380mm, 内径150mm, 黑色胶盘抗静电	5PCS
外箱	U.003CZ-055-001	L380*W380*H330mm	1PCS
	U.003CZ-057-001	L380*W380*H330mm 无LOGO 出海外市场	
防潮袋	U.000BZ-007-004	800*600	1PCS
纸板	U.017CZ-010-001	375mm*375mm*3mm	2PCS
气泡布	U.000SZ-000-004	325*325*13mm	2PCS
折叠板	U.012CZ-006-001	315*102*102*130mm	4PCS
卷盘标签	U.001LW-000-001		5PCS
外箱标签	U.001LW-001-001		2PCS
干燥剂			2PCS
PE带		1200*56mm T=0.3 min	1PCS

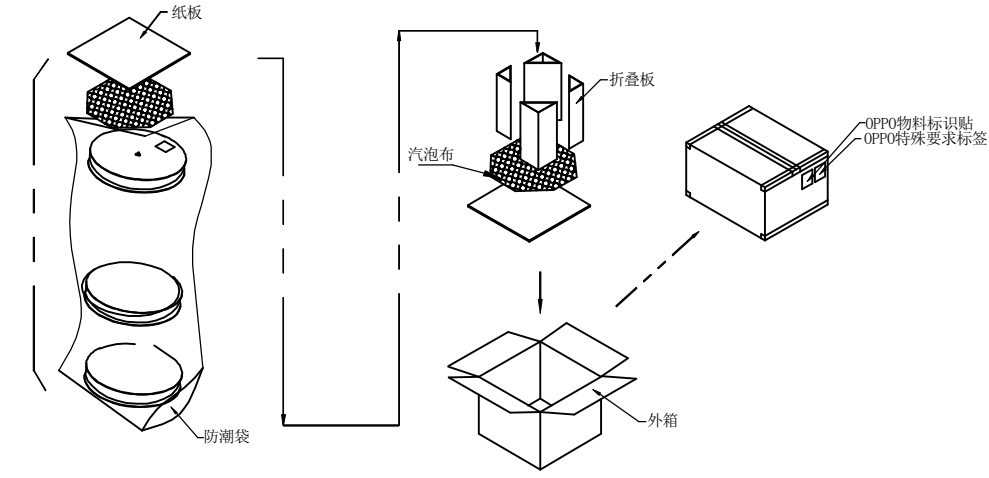
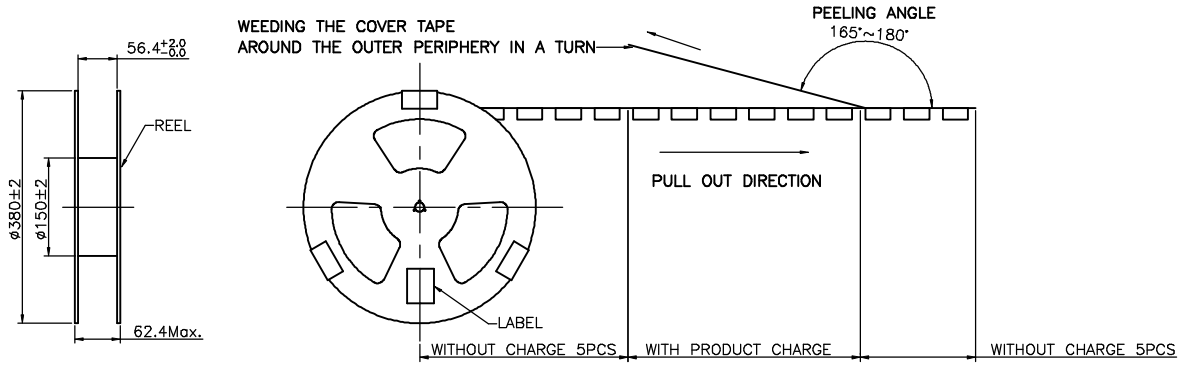

EXTEND USE	UNIT	TITLE	FAF	
NEW 3 IN 1 CARD HOLDER	mm	1.097A0 CONN Packing Drawing	DWG NO	1.097A0-P
GENERAL TOLERANCE	MATERIAL	APPD	P/N:	1.097A0-000-1R0
DIMENSION	ANGLES	QTY	CHD	
.0 ±0.30	. ±3'	FINISHED	DRN	李凤相 2019.09.02
.0 ±0.25	.0 ±2'			SHEET SCALE 1/2 1:1
.00 ±0.20	.00 ±1'			REV B
.000 ±0.10				